

# C30 Móvil (30 m<sup>3</sup>/h)



## CARACTERÍSTICAS TÉCNICAS

Producción nominal con rasga saco	30 m <sup>3</sup> /h
Producción de hormigón por ciclo	8 m <sup>3</sup>
Chasis base homologado c/ pino rey	01 Unidad
Caja balanza de áridos con 4 células de carga I-5t	13 m <sup>3</sup> - 18.000 kg
Motovibradores	0,21 kW - 01 Unidad
Cinta transportadora inclinada 21° (4.700 kg)	11 m x 24"
Motorreductor cinta transportadora	10 cv
Tornillo sin fin transportador de cemento	Ø 219 x 7.000 mm
Dosificador predeterminador de agua	01 Unidad
Bomba de agua	3 cv
Compresor de aire	10 PCM - 2 cv
Panel de comando para operación de la planta	01 Unidad
Peso aproximado	6.109 kg



Posición de transporte

## DISEÑO TÉCNICO

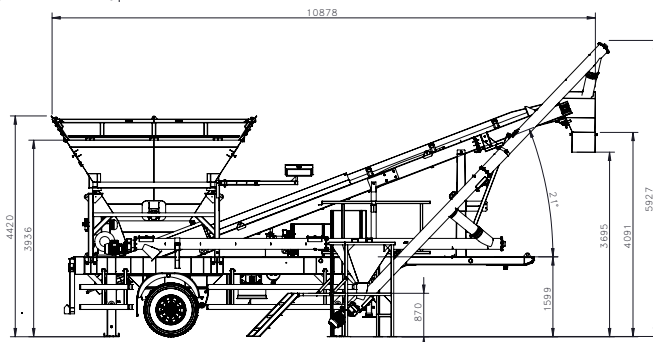
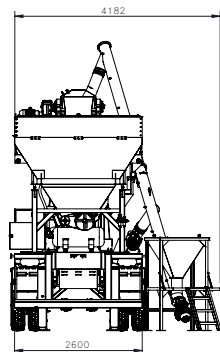

Panel de comando para operación de la planta